

# FUJIIRYŌKI

Controlled medical device

Machine Equipment 78 Electric therapy system for household

(JMDN Code: 70995000)

Low frequency/Electric potential combination household therapy system

## FX - 14000

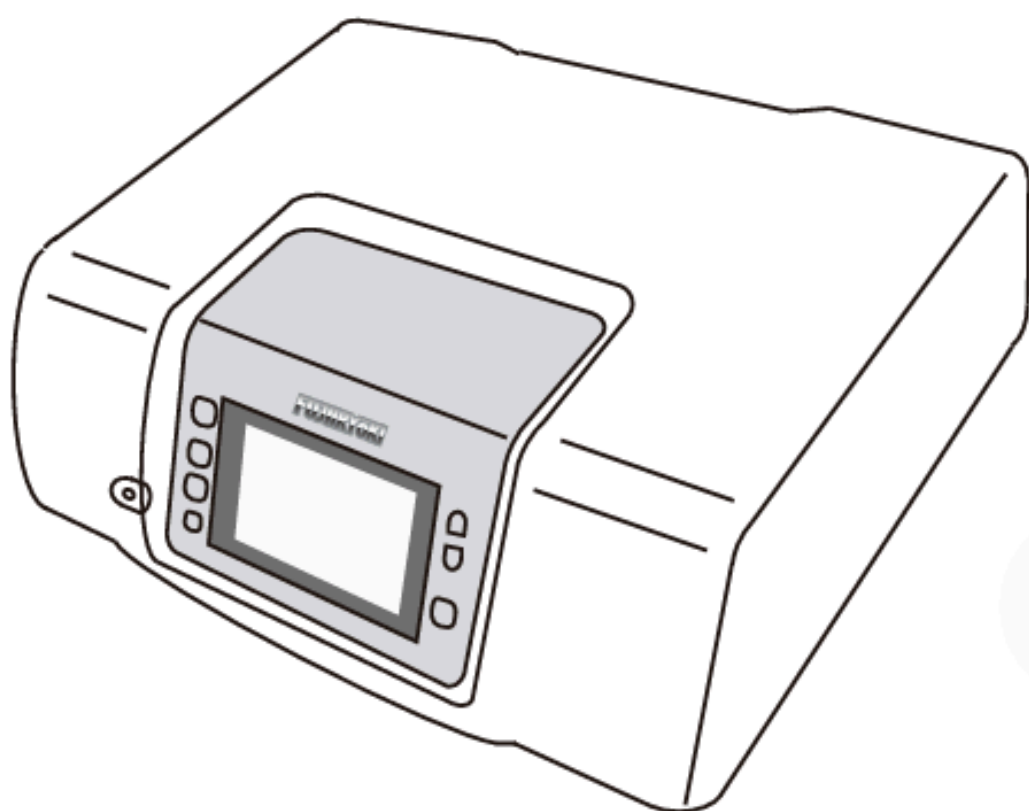

### Hướng dẫn sử dụng

Model Number: FX-14000

Cảm ơn quý khách hàng đã tin chọn sản phẩm của Fujiiryoki  
Hướng dẫn sử dụng phía dưới sẽ bao gồm những thông tin cơ bản  
nhất về sản phẩm và cách sử dụng.

Vui lòng bảo quản sổ hướng dẫn cẩn thận và đọc kỹ trước khi dùng

# Mục lục

**01**

**KIỂM TRA PHỤ KIỆN**

**02**

**HƯỚNG DẪN CHUNG**

**03**

**2 CHẾ ĐỘ CỦA MÁY**

**04**

**CHẾ ĐỘ ĐIỆN TRƯỜNG**

**05**

**CHẾ ĐỘ ĐIỆN XUNG**

**06**

**CHẾ ĐỘ 1/F**

**07**

**CẢNH BÁO**

## 01- Kiểm tra phụ kiện



1. Thảm điện cực
2. Thảm cách ly điện
3. Thiết bị kiểm tra điện trường
4. Bộ dây kết nối
5. Dây kết nối miếng điện xung
6. Miếng dán điện xung

# 02- Hướng dẫn chung

## 1. Tổng quan sản phẩm

### Thân máy

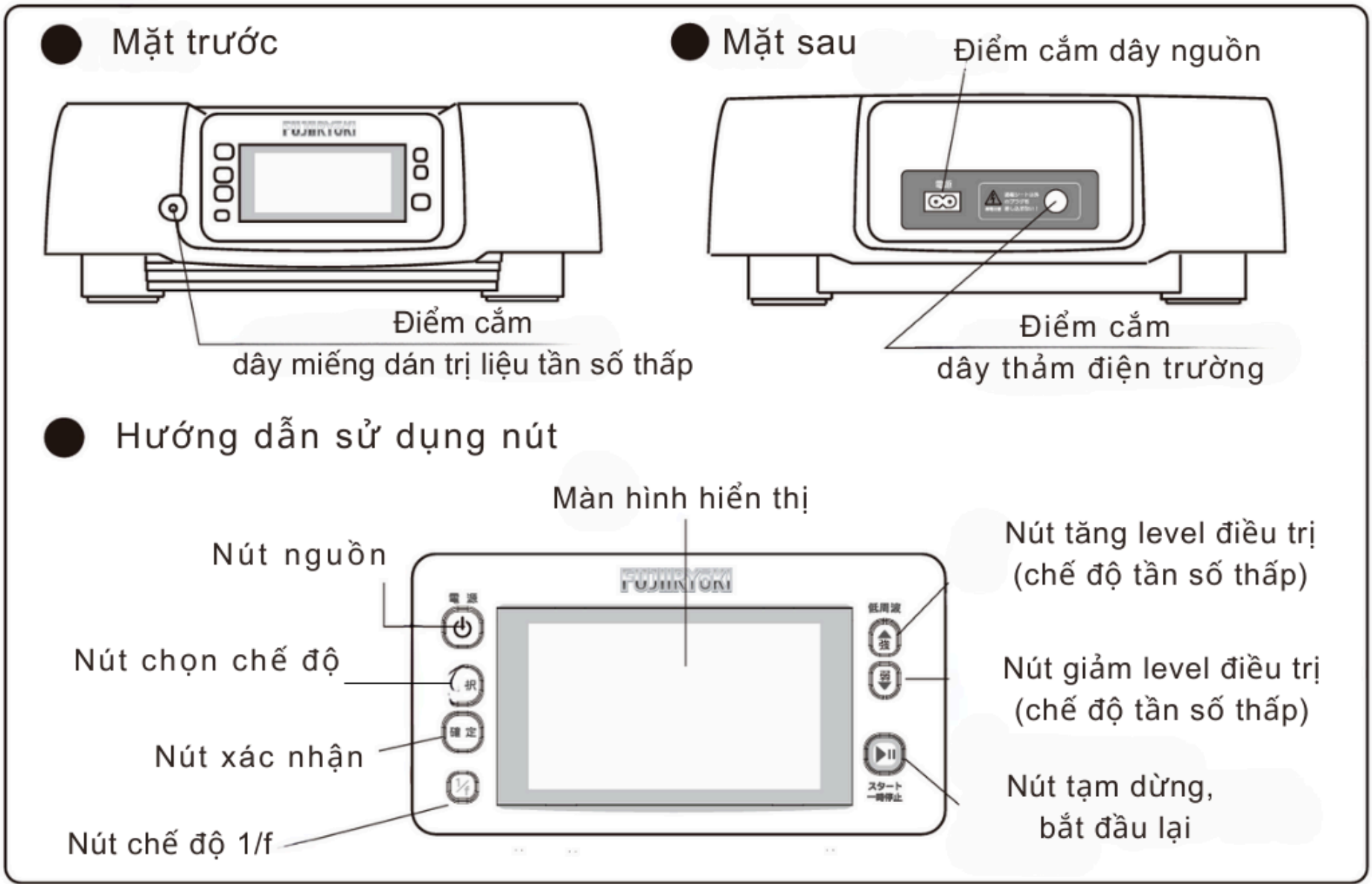

## 2. Mở nguồn

Bấm nút nguồn để mở máy sau khi bấm nút nguồn màn hình hiển thị sẽ hiện như hình phía dưới, sau đó màn hình sẽ chuyển qua màn hình lựa chọn 2 chế độ trị liệu.

### Nút nguồn

Power (電源) button

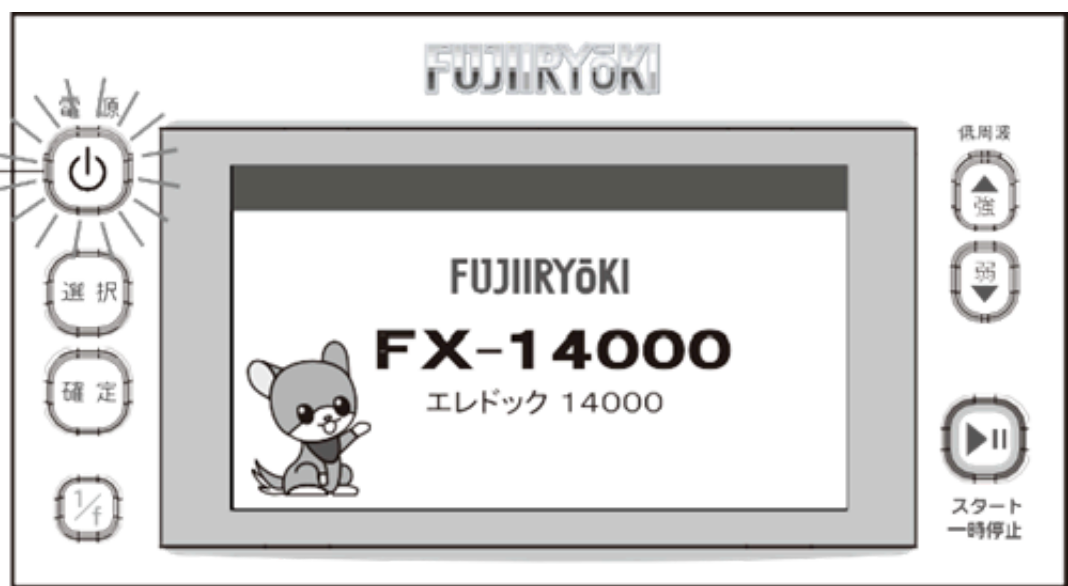

## 3. Chọn chế độ trị liệu

Trên màn hình sẽ hiển thị 2 chế độ trị liệu



Chế độ trị liệu điện trường cao áp



Chế độ trị liệu tần số thấp (điện xung)

### Nút chọn chế độ

Select (選択) button

Confirm (確定) button

Nút xác nhận

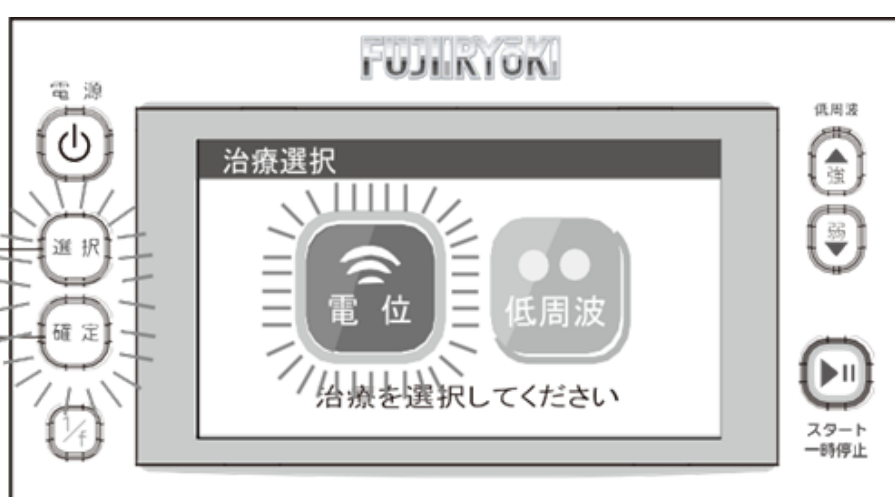

## 03- 2 chế độ sử dụng của máy

### Chế độ điện trường

Ở chế độ trị liệu điện trường cao áp, máy sẽ phát ra một điện trường giúp cân bằng hệ điện sinh học, tạo các tác động tích cực cho cơ thể



Giảm đau đầu



Giảm đau  
cơ, xương, khớp



Giảm mắt ngủ



Giảm bệnh tiêu hóa  
mãn tính

### Chế độ điện xung

Ở chế độ trị liệu xung điện, thông qua các miếng dán điện xung máy sẽ tạo ra một dòng điện có tác dụng massage sâu và giúp phục hồi hệ cơ, khớp của cơ thể



Giảm đau  
cơ, xương, khớp



Ngăn ngừa và hỗ trợ phục hồi tình  
trạng teo, liệt cơ bắp, tăng sức mạnh  
cơ bắp

# **04- HDSD CHẾ ĐỘ ĐIỆN TRƯỜNG**

# Cách bố trí thảm đối với chế độ điện trường

Để người tham gia trị liệu thoải mái nhất có thể thực hiện trị liệu ở tư thế ngồi hoặc nằm

## 1. Ở tư thế ngồi:

- Sử dụng một ghế gỗ hoặc ghế làm bằng vật liệu không dẫn điện, vị trí ngồi cách tường ít nhất 5cm
- Đặt tấm thảm cách điện phía dưới ghế và đặt chân lên thảm cách điện
- Trải tấm thảm điện trường lên ghế và ngồi trị liệu

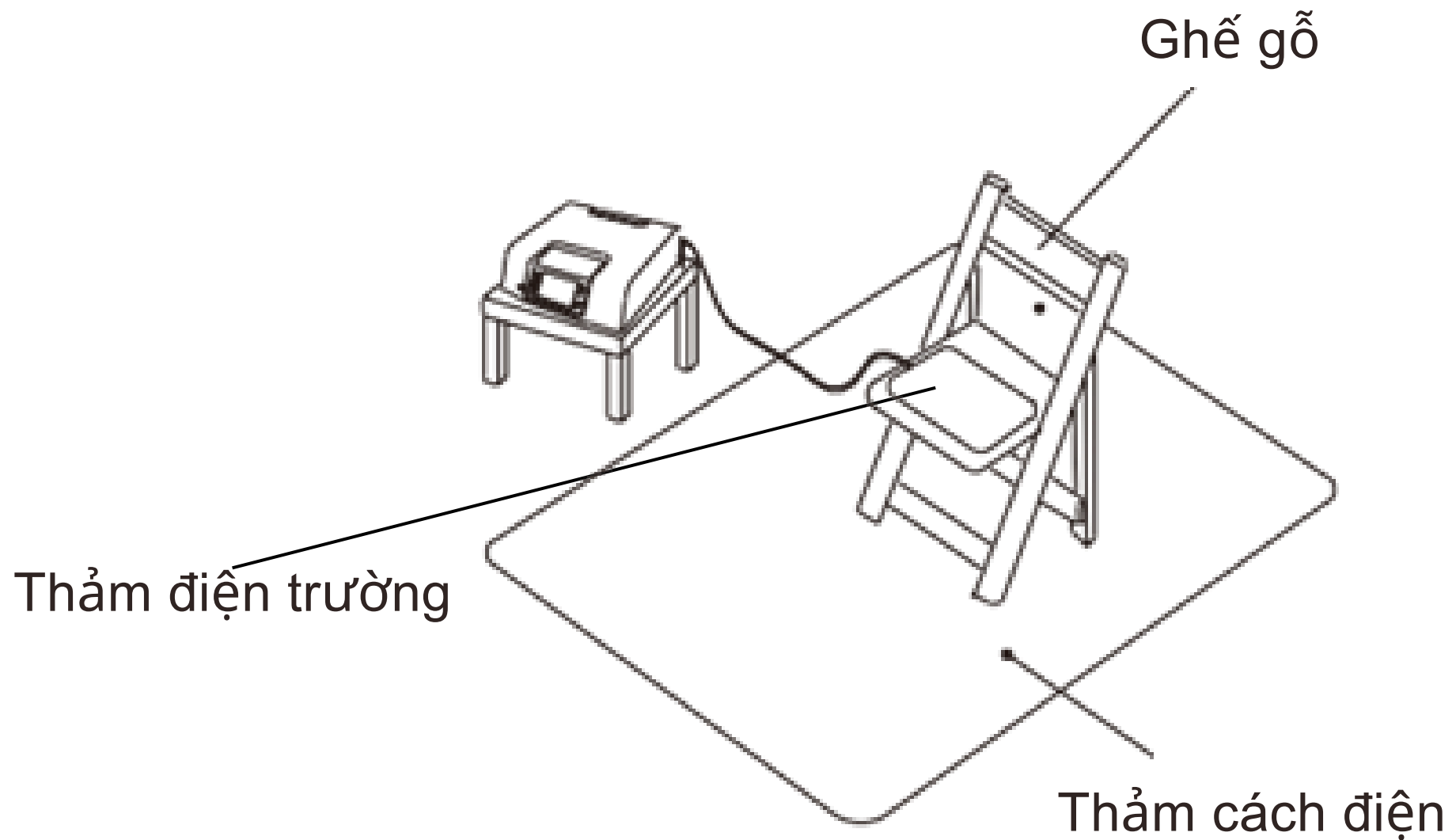

## 2. Ở tư thế nằm:

- Người tham gia trị liệu đặt nệm nằm trên thảm cách điện
- Trải thảm điện trường dài theo vùng hông người nằm trị liệu (như hình dưới)
- Người tham gia trị liệu nằm lên thảm và trị liệu

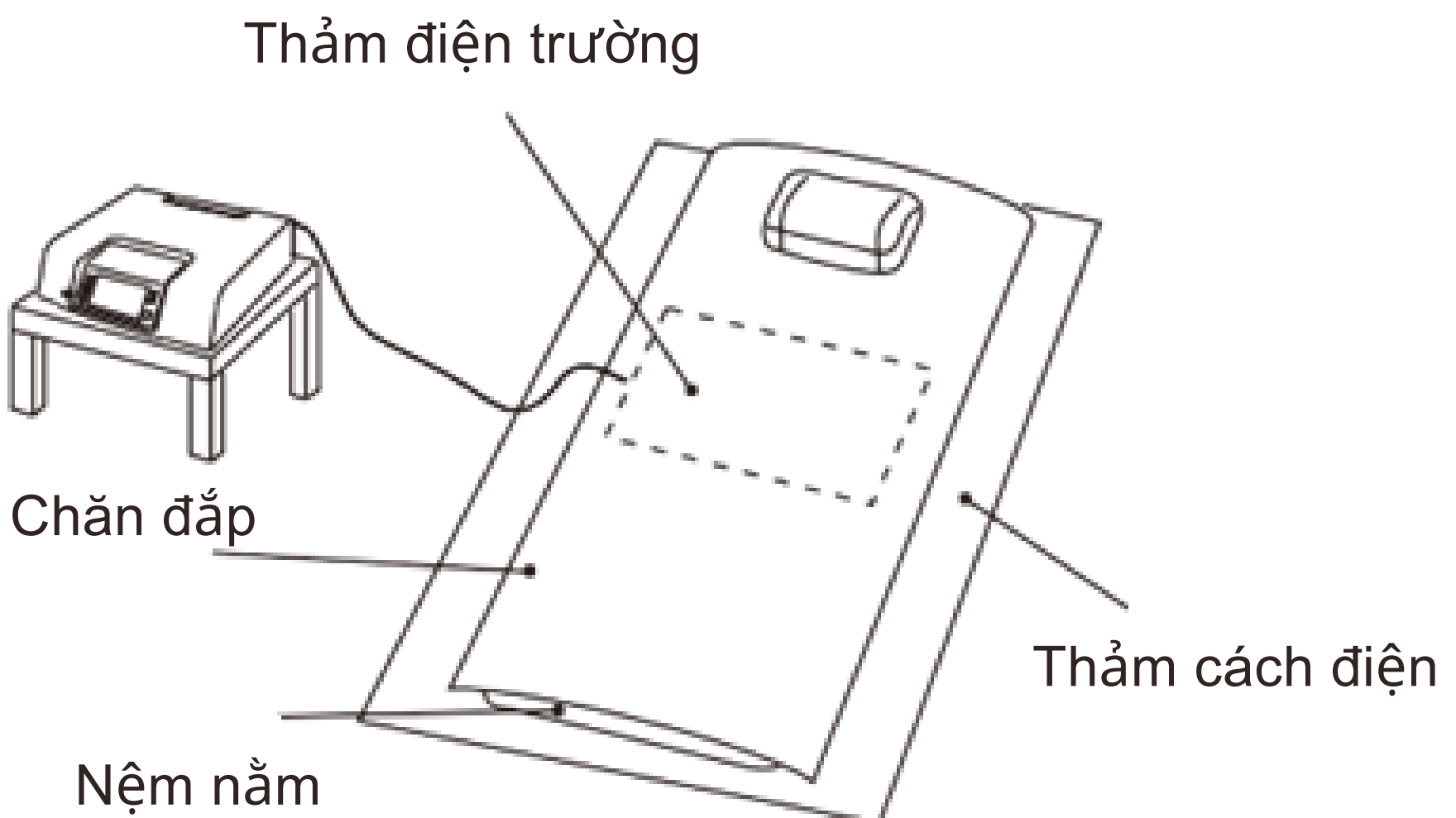

# Các chế độ sử dụng

Sau khi bấm nút xác nhận chọn chế độ **điện trường cao áp**, màn hình hiển thị sẽ chuyển sang như phía dưới bao gồm 4 chế độ

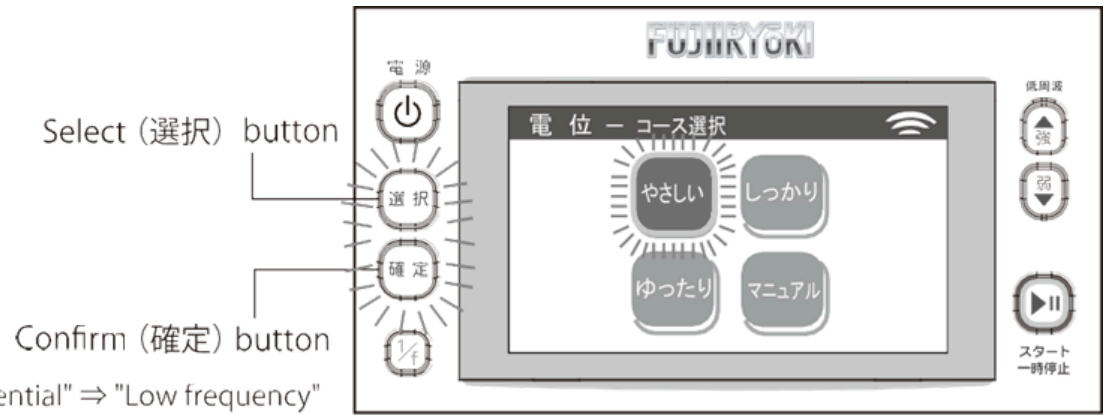

※Please change "Potential" ⇒ "Low frequency" after turning off the power.

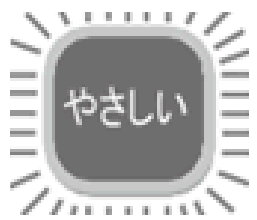

**Chế độ dễ (Cho người mới bắt đầu)**

Điện áp	Tối đa 4500Vp
Dạng sóng (波形)	Dạng sóng 1
Tần số (周波数)	60Hz
Tỉ lệ ion	45:55
Thời gian	20 phút



**Chế độ nhanh (Cho người đã quen trị liệu)**

Điện áp	Tối đa 14000Vp
Dạng sóng (波形)	Ngẫu nhiên
Tần số (周波数)	Ngẫu nhiên
Tỉ lệ ion	Ngẫu nhiên
Thời gian	60 phút



**Chế độ ngủ - thư giãn**

Điện áp	Tối đa 1000Vp
Dạng sóng (波形)	Dạng sóng 1
Tần số (周波数)	60Hz
Tỉ lệ ion	50:50
Thời gian	8 giờ



**Chế độ tùy chọn**

Ở chế độ tùy chọn bạn có thể tùy chỉnh tất cả các thông số trị liệu của máy (dạng sóng, điện áp, tần số, tỉ lệ ion, thời gian)

**\*Sử dụng chế độ tùy chọn nên có sự hướng dẫn của chuyên viên**

Sau khi chọn chế độ trị liệu, bấm nút xác nhận  
Tiếp theo, bấm nút bắt đầu để bắt đầu trị liệu



Nút bắt đầu/ tạm dừng



# **05- HDSD CHẾ ĐỘ ĐIỆN XUNG**

# Cách lắp đặt đối với chế độ điện xung

## 1. Kết nối các tấm dán điện xung với dây cắm điện xung

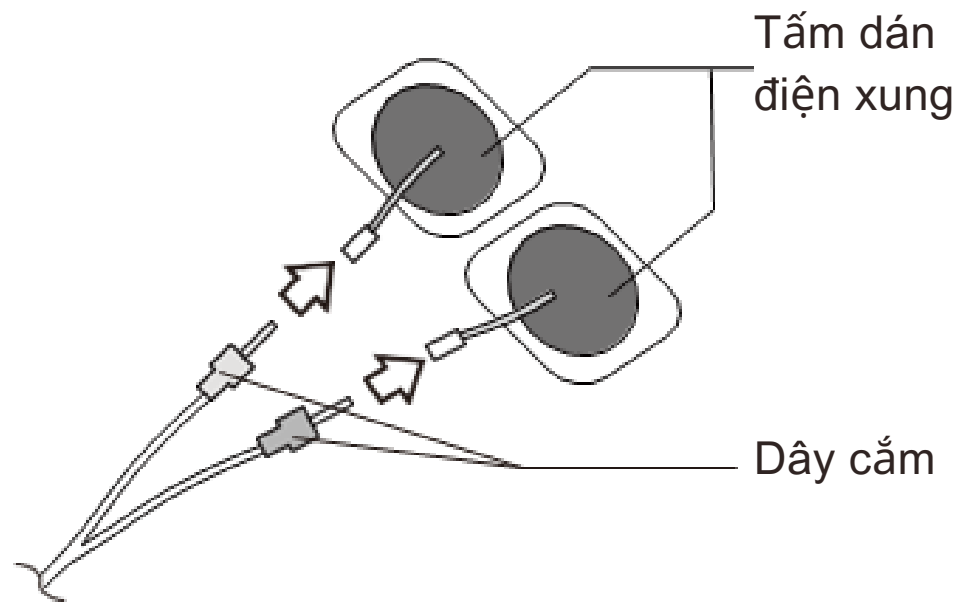

## 2. Cắm dây điện xung vào máy

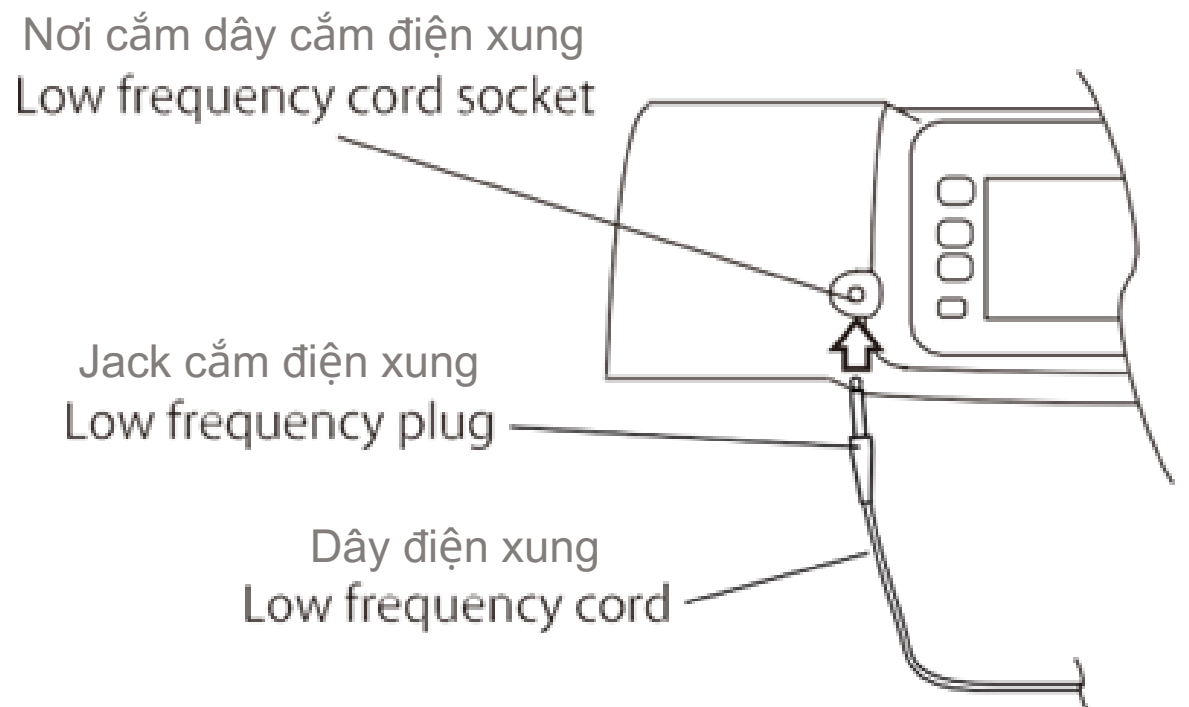

## 3. Kết nối máy với dòng điện

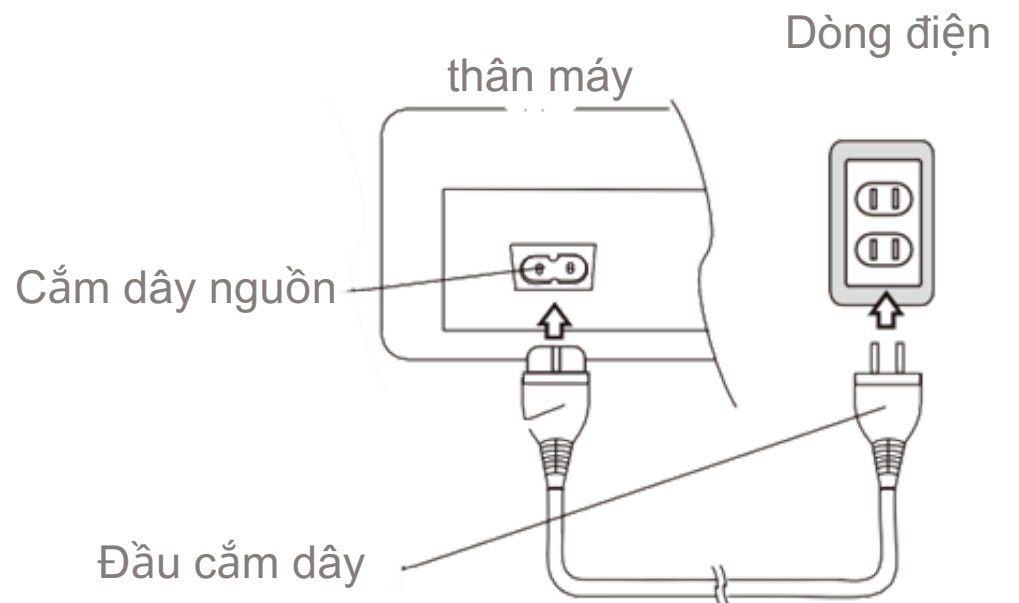

## 4. Dán miếng dán điện xung lên cơ thể, khu vực bị đau nhức

*Mỗi chế độ sẽ có vị trí dán tương ứng,  
vui lòng xem chi tiết ở trang sau*

# Vị trí các miếng dán theo từng chế độ trị liệu

Vị trí dán các miếng dán điện xung (theo chế độ trị liệu)

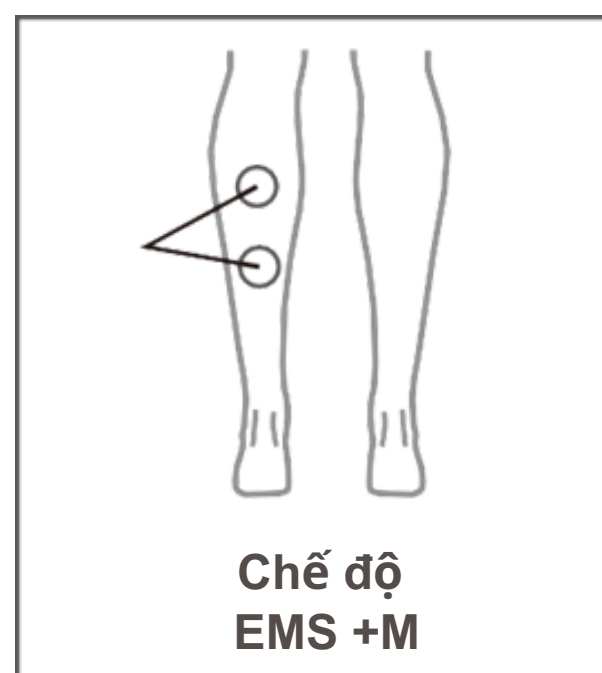
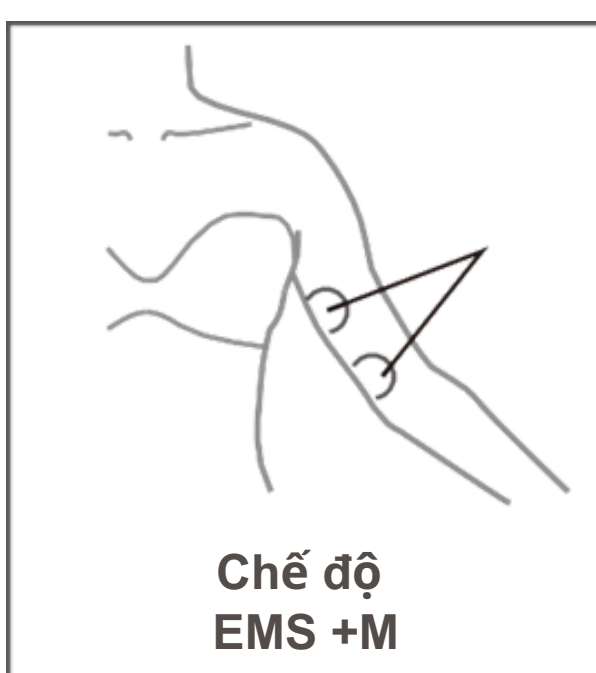
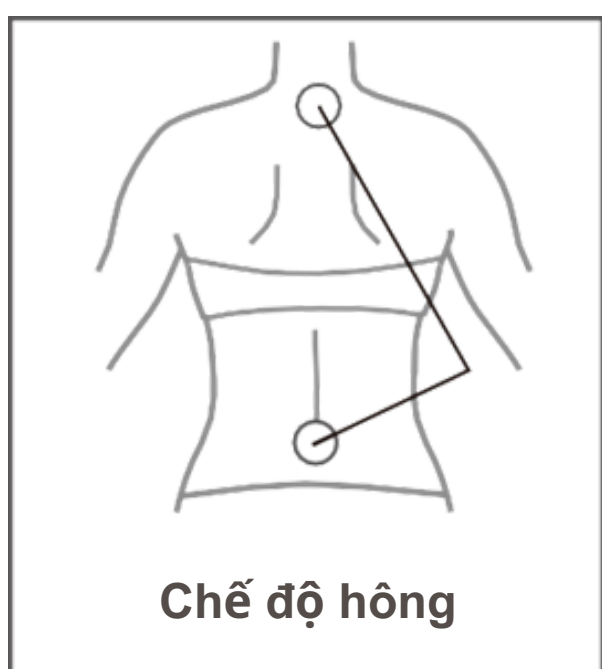
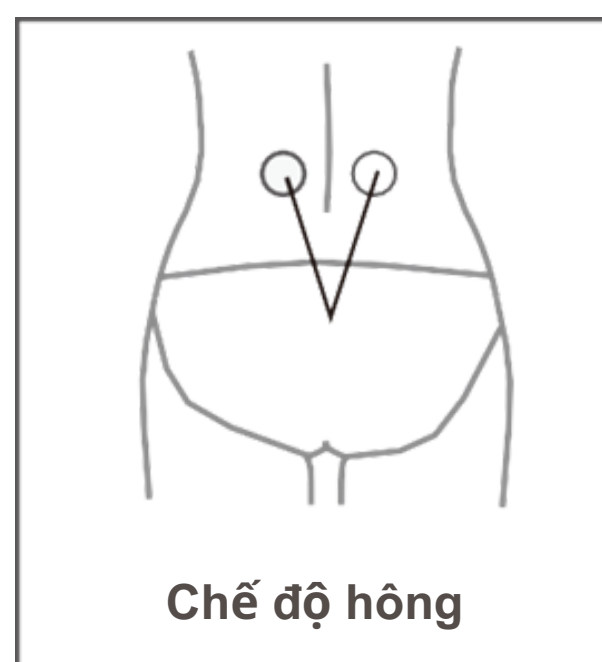
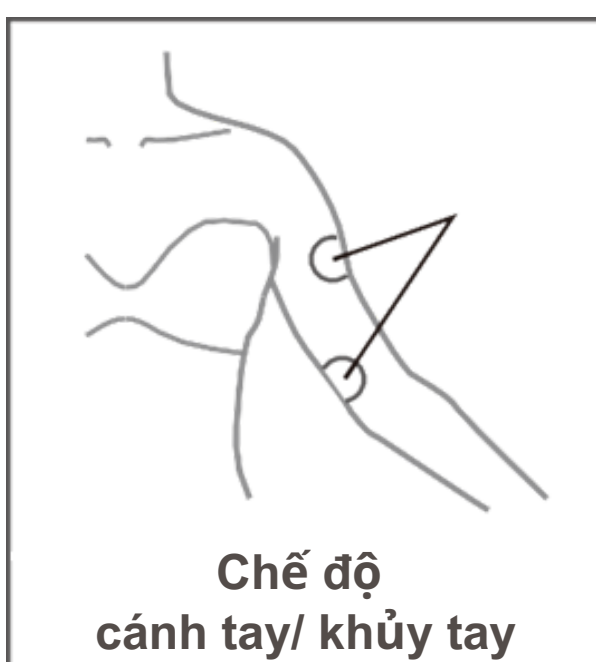
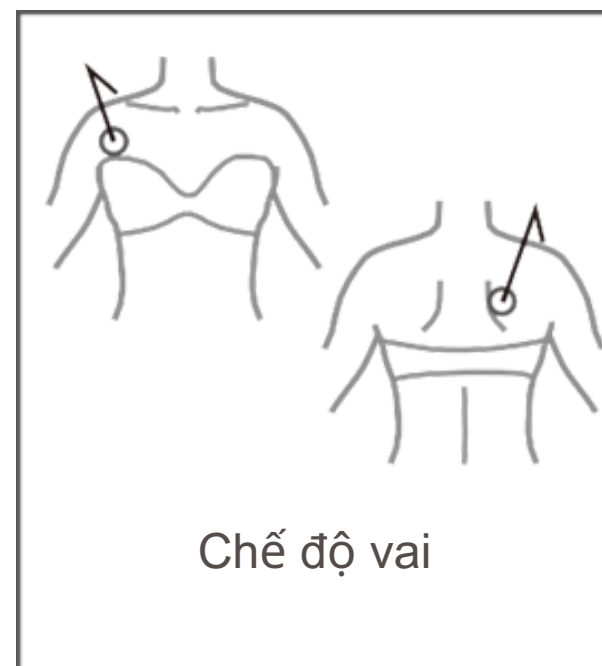
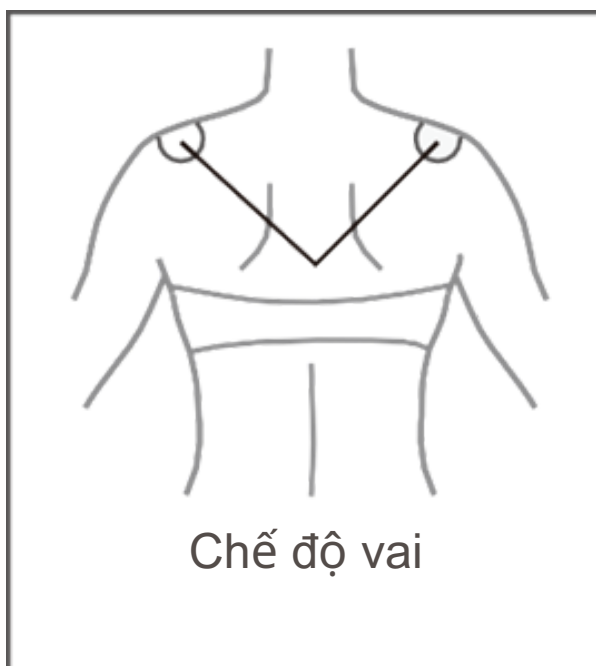
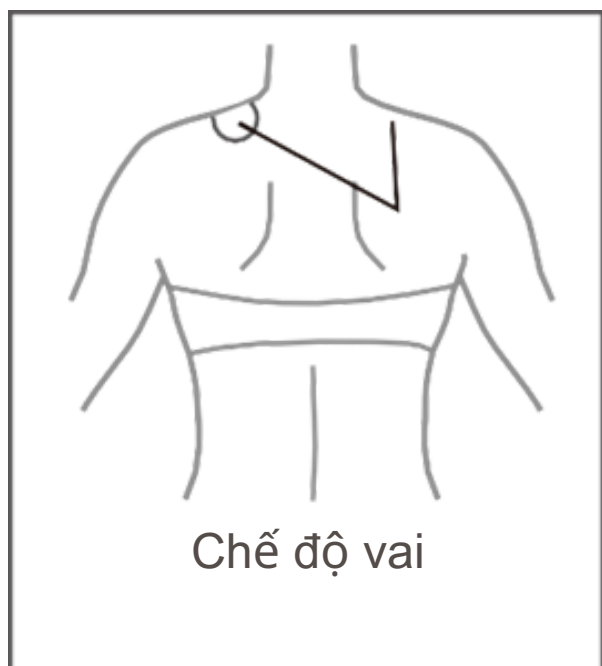

# Các chế độ trị liệu điện xung

Sau khi bấm nút xác nhận chọn chế độ **trị liệu tần số thấp (điện xung)**, màn hình hiển thị sẽ chuyển sang như phía dưới bao gồm 5 chế độ

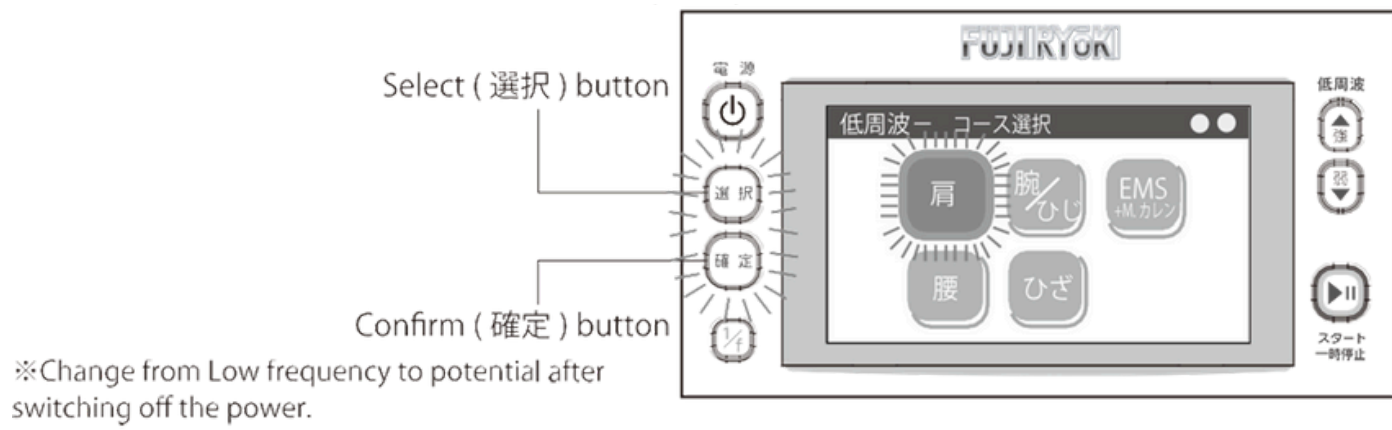

Chế độ vai



Chế độ cánh tay/  
khủy tay



Chế độ hông



Chế độ đầu gối



Chế độ EMS +M

Sau khi chọn chế độ trị liệu, bấm nút xác nhận  
Tiếp theo, **bấm nút bắt đầu để bắt đầu trị liệu**



Nút bắt đầu/  
tạm dừng

## Điều chỉnh cường độ trị liệu

Sau khi bắt đầu trị liệu bạn có thể điều chỉnh cường độ trị liệu bằng 2 nút bấm sau

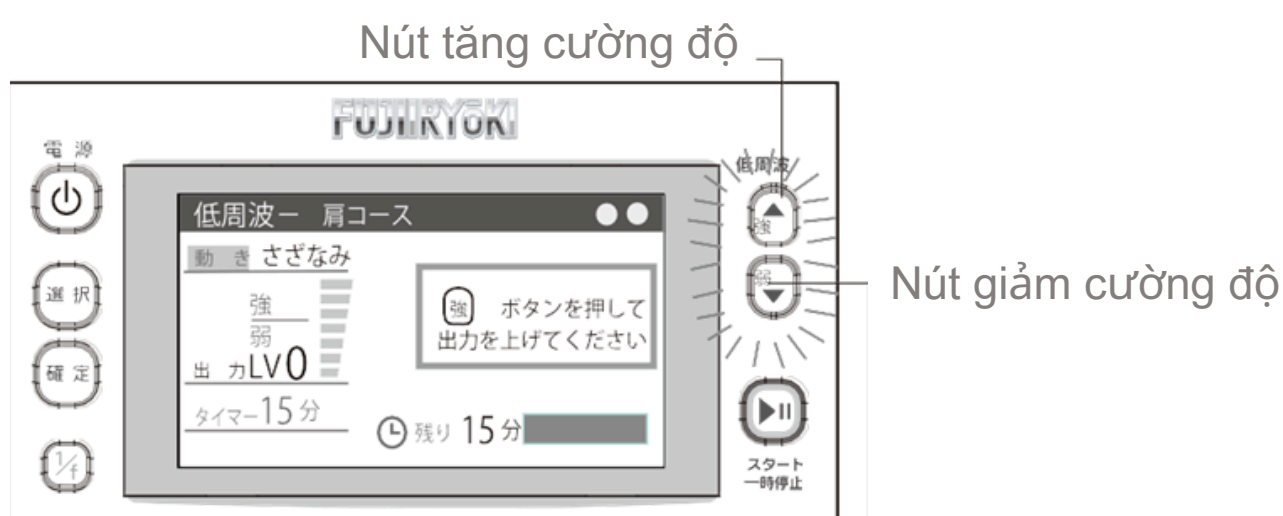

**06- CHẾ ĐỘ  $1/f$**

# Thiết lập chế độ 1/f

**Thiết lập chế độ 1/f** là một tính năng độc quyền của Fujiiryoki, thiết lập này có thể sử dụng cả trong quá trình sử dụng chế độ Trị liệu điện trường cao áp và chế độ Trị liệu tần số thấp (trị liệu điện xung)

Ở thiết lập 1/f, thiết bị sẽ **sử dụng một dạng sóng đặc biệt**, dạng sóng này **giúp cơ thể thư giãn và tránh bị lờn** với hiệu quả trị liệu sau gian dài

Kích hoạt thiết lập 1/f bằng cách bấm nút 1/f ở phía dưới cùng bên trái màn hình hiển thị



Nút 1/f

**Sau khi kích hoạt thiết lập 1/f màn hình hiển thị sẽ hiển thị như sau:**

Thiết lập 1/f ở chế độ điện trường

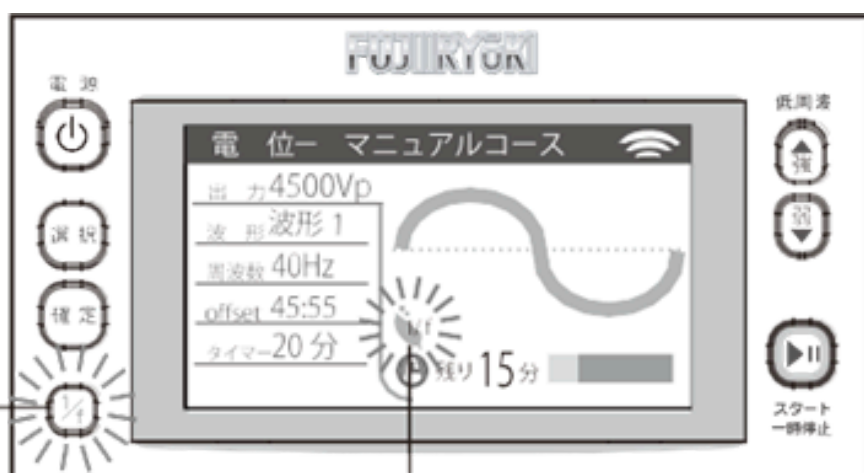

※ The illustration is that of a manual setting

Thiết lập 1/f ở chế độ điện xung

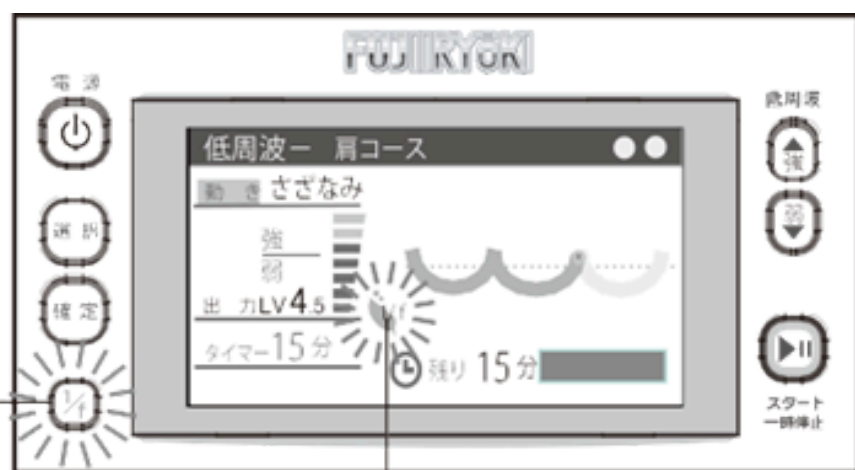

Hiển thị thể hiện  
Thiết lập 1/f hoạt động

# 07 - CẢNH BÁO



## Chống chỉ định

### Không sử dụng đồng thời với các thiết bị trị liệu y tế khác

- Không sử dụng máy trị liệu với khách hàng đang sử dụng:
  - Máy đặt điện tử như máy đo nhịp tim, máy khử định tuyến, implant và thiết bị điện y tế cấy ghép khác có khả năng bị ảnh hưởng từ nhiễu điện từ
  - Các thiết bị điện y tế có thể lắp đặt như thiết bị đo điện tim.

### Chống chỉ định với bệnh nhân

- Không sử dụng nếu bạn được chẩn đoán mắc bệnh tim và được khuyên hạn chế vận động



Cảnh báo



## Cảnh báo an toàn



Cảnh báo

- Không nên sử dụng thiết bị trị liệu nhiều người cùng lúc
- Ngoài phụ kiện đi kèm không sử dụng các thiết bị khác để kết nối với máy
- Không dán miếng dán điện xung lên vùng đầu hoặc các vùng da đang bị tổn thương ngoài
- Không làm rơi máy, tránh để máy bị chập điện (kiểm tra nếu có vô tình xảy ra sự cố)
- Không sử dụng máy cho bất cứ mục đích nào khác ngoài mục đích trị liệu



Cảnh báo

### Nên tham khảo lời khuyên của bác sĩ trước khi sử dụng nếu:

- Nếu đang có khối u ác tính
- Nếu đang mắc bệnh tim cấp tính
- Nếu đang mang thai hoặc mới sinh
- Nếu có thân nhiệt hiện đang trên 38\*
- Nếu được bác sĩ khuyến cáo nên nghỉ ngơi
- Nếu bị chấn thương cột sống, rách cơ
- Nếu đang mắc chứng rối loạn tri giác gây ra do bệnh tiểu đường
- Nếu đang bị nhiễm trùng da, phỏng,...
- Không trị liệu quá 1 giờ nếu bạn đang gặp các bệnh lý:
  - + Hen suyễn
  - + Ngưng khi ngủ
  - + Huyết áp cao
- Nếu đang được điều trị vật lý trị liệu đặc biệt

### Các đối tượng sau cần được hỗ trợ khi sử dụng máy trị liệu:

- Người già, trẻ em, người mắc chứng rối loạn cảm giác
- Người không hiểu hoặc chưa đọc hướng dẫn sử dụng của máy

### Chống chỉ định cho trẻ em và người bị khuyết tật tri giác



Nghiêm cấm

Nghiêm cấm hành động tháo lắp, tự ý sửa chữa, thay đổi cấu trúc của máy, Fujiiryoki không chịu bất cứ trách nhiệm bảo hành nào với các thiết bị đã qua sửa chữa